

Piano Eletrónico

Dobrável e portátil

MANUAL DO UTILISADOR

Endereço do site para transferência do programa

<http://kohoxo.com/en-piano.zip>

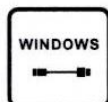

Sinceramente, obrigado por comprar o piano eletrônico portátil dobrado da nossa empresa. Há 15 anos, a nossa empresa é especializada no desenvolvimento e produção de uma série de produtos, como piano eletrônico portátil, pianos enrolados à mão e tambores enrolados à mão. Este produto é leve e muito fácil de transportar. Para aproveitar ao máximo este produto, utilize-o estritamente de acordo com as instruções do fabricante. Utilize-o de acordo com as instruções e precauções. Desejamos-lhe uma utilização agradável.









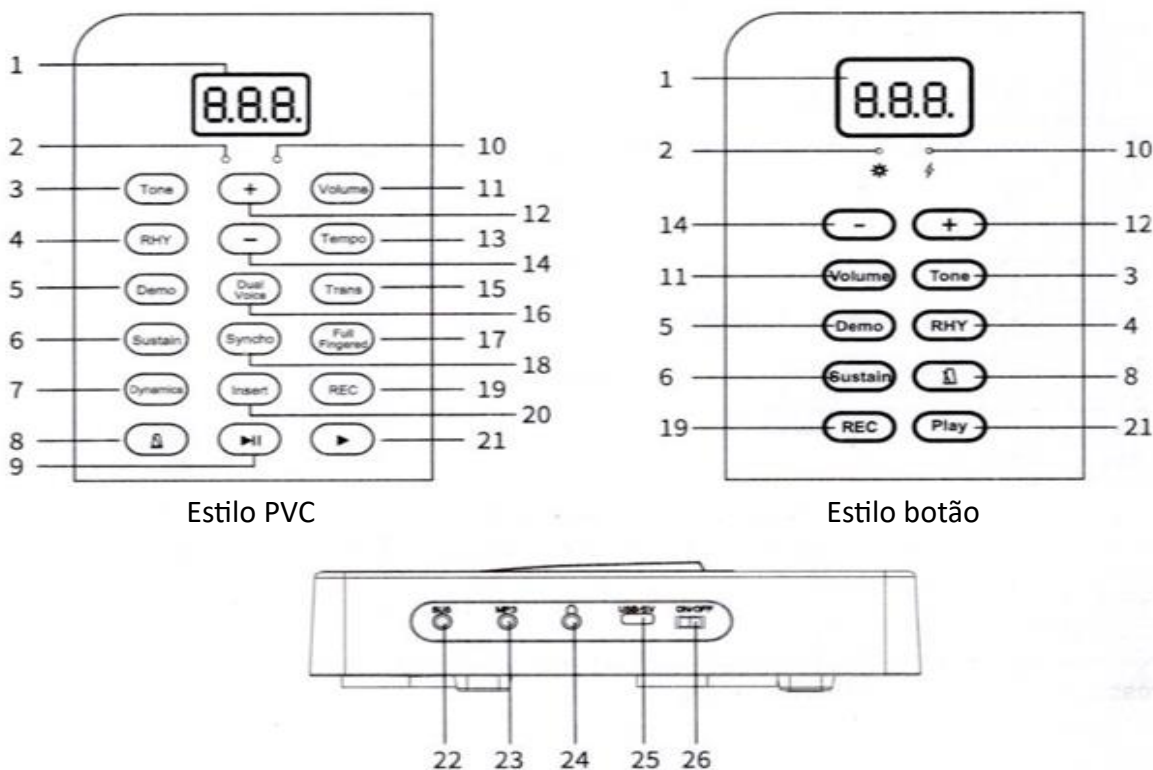

Obrigado pela sua cooperação!

I. Introdução às funções do produto

- Piano eletrônico dobrado
- 61/88 teclas standard (incluindo teclas pretas)
- Tom: 128 tons
- Ritmo: 128 ritmos
- Demo: 20 demos
- Função rítmica
- Função de demonstração
- Função metrônomo
- Função dinâmica
- Função "Todos os dedos (Full fingered)"
- Função " Prolongamento (Sustain)/Trans"
- Função "Voz dupla (Dual Voice)"
- Função "Dinâmica (Dynamics)"
- Saída USB MIDI
- Pedal de prolongamento (sustain)
- Função de áudio MIDI/Bluetooth (opção)
- Fonte de alimentação: 1 - bateria integrada de 3,7 V/1100 mAh
2 - USB 5 V/1 A

II. Descrição das funções dos botões



1		Tela digital LED	14	-	Botão de diminuição
2		Indicador LED	15	Trans	Botão "trans"
3	Tone (Tom)	Botão de tom	16	Dual Voice (Voz dupla)	Botão "voz dupla"
4	RHY	Botão para o ritmo	17	Full fingered (Todos os dedos)	Botão "Todos os dedos"
5	Demo	Botão de demonstração	18	Synchro (Sincronizar)	Botão de sincronização
6	Sustain (Prolongamento)	Botão de Prolongamento (sustain)	19	REC	Botão de gravação
7	Dynamics	Botão para a dinâmica	20	Insert (Inserção)	Botão de inserção
8		Botão metrônomo	21		Botão de reprodução
9		Botão iniciar/parar (start/stop)	22		Interface do pedal
10		Indicador luminoso de carga	23		Interface de MP3
11	Volume	Botão de volume	24		Interface para fones de ouvido
12	+	Botão de aumento	25		Interface USB de 5 V
13	Tempo	Botão de tempo	26	ON/OFF	Ligar/desligar

III. Descrição das funções do produto

1. Tom

– 128 tons.

– O tom é selecionado diretamente ao ligar. O tom pré-definido é "000". Pressione "+" ou "-" para selecionar o tom.

– Em outro modo de seleção de função, pressione o botão de tom do painel, para retornar ao modo de seleção de tom.

2. Volume

– Pressione o botão "Volume" e a seguir pressione "+" ou "-" novamente para aumentar ou diminuir o som. A tela digital mostra o nível de volume correspondente.

– O valor pré-definido ao ligar é de 12 níveis e o maior é de 15 níveis.

3. RHY

– 128 ritmos

– Pressione o botão "Iniciar/Parar" ("Start/Stop") ou o botão "RHY" para entrar no modo de ritmos RHY. Pressione o botão "Start/Stop" para parar de tocar.

– Pressione "+" ou "-" para selecionar o RHY.

– Pressione o botão "Synchro" ("Sincronizar") e, em seguida, pressione qualquer tecla para tocar o RHY.

– Pressione a tecla "Insert" ("Inserir") para inserir um novo ritmo com base no ritmo original.

4. Demonstração

– 20 demos

– Pressione o botão "Demo". O sistema reproduz todas as músicas de demonstração. Pressione o botão "Start/Stop" para parar as demonstrações.

– Pressione "+" ou "-" para selecionar a demonstração.

5. Todos os dedos (Full fingered)

- Ao tocar o ritmo, pressione o botão "Todos os dedos" ("Full fingered") para entrar no modo de acorde com os dedos.
- Função de acordo:
 - Zona de baixos:
 - para o modelo 61 teclas (do intervalo C-F# - 19 teclas no total);
 - para o modelo 88 teclas (do intervalo A2-F# - 34 teclas no total).

– No modo de acorde, pressione o botão "Full fingered" para parar o acorde.

6. Função de registo

- Pressione o botão "Guardar" ("REC") para entrar no modo de gravação. A tela digital mostra "REC".
- A função de gravação utiliza a gravação multicanal em tempo real para guardar notas.
- Depois de entrar no modo de gravação, o utilizador pode tocar qualquer tecla. O sistema irá gravar automaticamente as notas tocadas pelo utilizador. Quando o bloco de gravação fornecido pelo sistema está cheio, a tela digital mostra "FULL" para indicar que a gravação está cheia.
- Pressione o botão "Play" para tocar o que gravou. Esta função de leitura só pode ser considerada válida quando uma nota é gravada. Quando o jogo terminar, o dispositivo volta automaticamente ao seu estado original.
- Durante o processo de jogo, você pode optar por ouvir o som e, em seguida, gravar novamente. Após a reinicialização do sistema, as notas salvas são atualizadas automaticamente.

7. Função "Trans"

- Existem 13 níveis no total: -6, -5, -4, -3, -2, -1, 0, 1, 2, 3, 4, 5 e 6.
- No modo de jogo, pressione o botão "Trans" para aceder à função "Trans". Selecione por "+" ou "-".

8. Função de tempo

- No modo de performance, pressione o botão "Tempo" para aceder à função de ajuste de reprodução a fim de controlar a velocidade de reprodução por "+" ou "-".

9. Função USB MIDI-IN/OUT

- Conecte o dispositivo a um computador ou tablet via USB para interação multimédia.

10. Função de metrónomo

- Função auxiliar do metrónomo, pressione o botão "Metrónomo" para percorrer a seleção de batimentos. Existem quatro variações do metrónomo. Eles podem ser: 1/4 batimento (beat); 2/4 batimento; 3/4 batimento; 4/4 batimento.

11. Função dinâmica (dynamics)

- Pressione o botão "Dinâmico" ("Dinâmico") para abrir ou fechar a dinâmica. A dinâmica liga-se com a ativação quando ativada. O sistema reproduz todas as músicas de demonstração. Pressione o botão "Start/Stop" para parar as demonstrações.

12. Função de prolongamento (sustain)

- Pressione o botão "Prolongamento" ("Sustain") para iniciar ou parar o efeito de prolongamento.

13. Função do pedal de prolongamento

- Pressionar o pedal de prolongamento (sustain) permite obter um efeito de prolongamento.

14. Função de espera (standby)

- Durante a utilização, se não for efectuada qualquer acção durante um minuto, a luz do ecrã e o indicador luminoso apagam-se. O sistema entra automaticamente em modo de espera. Pressione qualquer tecla para o despertar.

15. Indicador LED

– O LED vermelho é o indicador de operação. O LED vermelho/verde duplo é o indicador de carga.

Quando a bateria de lítio integrada não está totalmente carregada, ela mostra a cor vermelha. Ligue a fonte de alimentação USB de 5 V para carregar.

Quando a bateria está totalmente carregada, o indicador LED muda para a cor verde.

16. Função MIDI Bluetooth

– Graças ao Bluetooth, você pode se conectar sem fio aos aplicativos de aprendizagem de piano em telefones celulares ou iPads da Apple, como "GarageBand", "Singing Bar", "Perfect Piano" e outros aplicativos profissionais.

Login específico (por exemplo, "GarageBand"):

Transfira a aplicação "GarageBand" para o seu iPhone ou tablet. Abra a aplicação, selecione o ícone "Configurações" no canto superior direito para aceder à lista de opções.

Selecione "Avançado" e, em seguida, selecione o dispositivo Bluetooth MIDI.

Selecione "MIDI-Piano" na lista de dispositivos MIDI Bluetooth e clique em "Conectar" e você poderá usá-lo normalmente. Se ele não conseguir conectar-se, por favor, reinicie o piano elétrico.

(Aplicável apenas para a versão com Bluetooth MIDI).

17. Função de áudio Bluetooth

– Após a inicialização, a função Bluetooth é ativada automaticamente e ouve-se um tom de convite.

O Bluetooth está ligado e espera que o telemóvel ligado reproduza um acompanhamento ou música. O telefone celular procura "Music-Piano" para se conectar. Depois que a conexão é estabelecida ouve-se um tom de convite.

O aumento ou diminuição do volume ou a seleção de música devem ser feitas no telefone celular.

(Aplicável apenas à versão com áudio Bluetooth).

IV. Proteção do piano eletrônico

1. O piano eletrônico pode ser limpo com uma toalha macia e limpa.

2. Guarde o piano eletrônico após a utilização. Não guarde o piano eletrônico num lugar quente e húmido.

V. Precauções para o uso de piano eletrônico

– Não separe nenhuma parte do piano eletrônico.

– Não coloque o piano eletrônico em um lugar quente ou húmido.

– Não o coloque em um local sujeito a ondas elétricas fortes, para não afetar sua operação.

VI. Solução de problemas simples:

– Se o som estiver anormal ou as teclas falharem, desligue a energia e reinicie o piano para restaurar as configurações originais.

Anexo I – Lista das demonstrações:

Nº	Sobrenome	Nº	Sobrenome
000	Rapsódia croata	010	A oração das jovens
001	Santa Lúcia	011	Toccat e Fuga
002	Casamento de amor	012	Radetzky Marsch
003	Edelweiss	013	Romance de amor
004	Grande Valse Brillante - op.18	014	Milk Song
005	Abertura de Cármen	015	Crystal Lake
006	Ode à beleza	016	Mangas verdes
007	Marcha turca	017	Bom jazz
008	Haydn Serenada	018	Para Elisa
009	Minuete	019	Sonatas para piano de Schubert

Anexo II – Lista dos tons:

Nº	Nome	Nº	Nome
Piano		Baixo	
000	Piano 1	032	Baixo acústico
001	Piano 2	033	Baixo elétrico (um dedo)
002	Piano 3	034	Baixo elétrico (mediator)
003	Piano Honky-Tonk	035	Baixo sem trasto (fretless)
004	Piano Rhodes	036	Bater com as mãos - Baixo 1
005	Piano chorus	037	Bater com as mãos - Baixo 2
006	Cravo	038	Synth Bass 1
007	Clavinet	039	Synth Bass 2
Percussão		Solo de cordas	
008	Célesta	040	Violino
009	Glockenspiel	041	Alto (Viola)
010	Caixa de música	042	Violoncelo
011	Vibrafone	043	Contrabaixo
012	Marimba	044	Cordas Tremolo
013	Xilofone	045	Cordas Pizzicato
014	Sinos tubulares	046	Harpa de orquestra
015	Santour	047	Tambores
Órgão		Chorus	
016	Órgão Hammond	048	Conjunto de cordas 1
017	Órgão de percussão	049	Conjunto de cordas 2
018	Órgão rock	050	SynthStrings 1
019	Órgão de igreja	051	SynthStrings 2
020	Órgão de palhetas	052	Coral Aahs
021	Acordeão	053	Vocal Oohs
022	Harmónica	054	Vocal Sintético
023	Bandoneão	055	Orquestra Hit
Guitarra		Instrumentos de sopro (música)	
024	Guitarra acústica (nylon)	056	Trompete
025	Guitarra acústica (aço)	057	Clipe
026	Guitarra elétrica (jazz)	058	Snorkel
027	Guitarra elétrica (som claro)	059	Trompete abafada
028	Guitarra elétrica (abafada)	060	Trompa de harmonia
029	Guitarra de percussão saturada	061	Secção de metais
030	Guitarra de distorção	062	Latão sintético 1 (Synth Brass 1)
031	Harmónicas de guitarra	063	Latão sintético 2 (Synth Brass 2)

Nº	Nome	Nº	Nome
Instrumento de palhetas		Efeitos sintéticos	
064	Sax soprano	096	Efeito FX 1 (chuva)
065	Sax Alto	097	Efeito FX 2 (trilha sonora)
066	Sax Tenor	098	Efeito FX 3 (cristal)
067	Sax Barítono	099	Efeito FX 4 (atmosfera)
068	Oboé	100	Efeito FX 5 (brilho)
069	Trompa inglesa	101	Efeito FX 6 (goblins)
070	Fagote	102	Efeito FX 7 (ecos)
071	Clarinete	103	Efeito FX 8 (ficção científica)
Instrumento de sopro		Instrument tribal	
072	Piccolo	104	Sitar
073	Flauta	105	Banjo
074	Flauta de bico	106	Shamisen
075	Flauta PAN	107	Koto
076	Soprar em uma garrafa	108	Kalimba
077	Shakuhachi	109	Gaita de foles
078	Apito	110	Violino (fiddle)
079	Ocarina	111	Shehnai
Tónico sintético - (Lead)		Percussão	
080	Sintetizador 1 (quadrado)	112	Tinkle Bell (sino)
081	Sintetizador 2 (dentes de serra)	113	Agogô
082	Sintetizador 3 (Calliope)	114	Tambores de mão (Steel-Drums)
083	Sintetizador 4 (chiff)	115	Wood-block
084	Sintetizador 5 (charang)	116	Tambor (taiko)
085	Sintetizador 6 (voz)	117	Tom melódico
086	Sintetizador 7 (Sequências)	118	Tambor sintético
087	Sintetizador 8 (baixo + sintetizador)	119	Prato invertido
Sintético soft tom		Efeitos sonoros	
088	Pad 1 (nova era)	120	Som de traste de guitarra
089	Pad 2 (quente)	121	Ruído respiratório
090	Pad 3 (poly synthé)	122	Beira-mar
091	Pad 4 (coro)	123	Chilrear dos pássaros
092	Pad 5 (arco)	124	Toque de telefone
093	Pad 6 (metálico)	125	Helicóptero
094	Almofada 7 (halo)	126	Aplausos
095	Pad 8 (sweep)	127	Tiro

Anexo III – Lista dos ritmos:

Nº	Nome	Nº	Nome
000	Ala de Biguines	036	Tango 1
001	Biguine 1	037	Tango 2
002	Biguine 2	038	Polka 1
003	Pop hit	039	Polka 2
004	Pop	040	Pop Swing
005	Pop Malaio	041	Swing facile (easy)
006	Bossa nova	042	Swing suave (soft)
007	Disco 1	043	Rock 1
008	Disco 2	044	Rock 2
009	Disco Bluegrass	045	Rock 3
010	Valsa 1	046	Rock aéreo (airy)
011	Valsa 2	047	Heart Rock
012	Verdadeira valsa balada	048	Rock & Roll
013	Bossa Valse	049	Rock urbano
014	Valse facile	050	Balada
015	Valsa aleatória	051	Jazz Ballade
016	Reggae Valsa	052	C. Ballade
017	Rumba Valsa	053	J. Ballade
018	Degrau 1	054	Balada lenta dos anos 60
019	Degrau 2	055	Balada de piano
020	Rumba 1	056	Balada anos 50
021	Rumba 2	057	Base de cobra (snake base)
022	Slow 1	058	Happy Blues
023	Slow 2	059	Old Blues
024	Disco cha cha	060	Blue Gras
025	Guala cha	061	Boodie 1
026	Carro alegórico	062	Boodie 2
027	Samba 1	063	Boodie 3
028	Samba 2	064	Aleatório 1 (shuffle)
029	Ubminimal	065	Aleatório 2
030	8 bits 1	066	Sonho aleatório (dreamshuffle)
031	8 bits 2	067	Country aléatoire (country shuffle)
032	16 bits 1	068	Rápido aleatório (shuffle rápido)
033	16 bits 2	069	Reggae aleatório
034	Balada 16 T	070	R&B
035	Country 16 T	071	Reggae 1

Nº	Nome	Nº	Nome
072	Reggae 2	100	Country aleatório (country shuffle)
073	Reggae 3	101	Teclas elétricas
074	Salsa 1	102	Teclas escuras (dark keys)
075	Salsa 2	103	Passeio fácil (easy walk)
076	Salsa 3	104	Destino
077	Tecno 1	105	Comedie
078	Tecno 2	106	Condução (drive)
079	Funky 1	107	Nova líquido
080	Funky 2	108	Folclore indonésio
081	Dixie 1	109	Música absoluta (absolute music)
082	Dixie 2	110	Jamaica
083	Foxtrot 1	111	Síntese
084	Foxtrot 2	112	Sensação (feel)
085	Rock n'roll 1	113	Aceleração (accelerate)
086	Rock'n'roll 2	114	Noite na praia
087	Ritmo rápido (fast beat)	115	Irlandês
088	Batida rápida (quick beat)	116	Tarantela
089	Batida suave (smooth beat)	117	Big band (grande grupo)
090	Batida quadrada (square beat)	118	Dan
091	Batida euro (euro beat)	119	Fusão
092	Dança alpha	120	Cavalo
093	Dança beta	121	Canhão
094	Dança de sonho	122	Latina
095	Dança 1	123	Mambo
096	Dança 2	124	Nova Idade (new age)
097	Dança 3	125	Slow rc
098	RAP	126	Soul
099	O país (the country)	127	Twist